

Aimants de levage forme cylindrique FX-C

CMU : 175 kg à 450 kg



76FX_C

Pour la manutention de bagues d'anneaux, de douilles et de tubes

L'aimant de levage forme cylindrique FX-C est un aimant permanent de manutention spécialement conçu pour la prise sécurisée des pièces ayant une forme cylindrique.

Sa surface de serrage ronde et multipolaire permet le levage fiable de pièces comportant une surface ronde : bagues/anneaux, de douilles/tubes, de bâtis de palier, de plaques à flasque/bride ou pour des pièces similaires.

La capacité de charge nominale est définie pour un contact intégral entre le diamètre intérieur et le diamètre extérieur de la pièce.

Lorsque la surface de contact est réduite, la charge admissible diminue proportionnellement.

Fonctionne d'une seule main, sans aucun recul, grâce à un **angle de manœuvre de 90°**, et se différencie clairement du marché en offrant une **compacité et une sécurité supérieures** aux aimants concurrents.

- Conformes aux **normes CE / EN 13155**
- Construction monobloc sans soudure
- Corps nickelé anti-corrosion
- Rotor sur roulement à bille étanche à la poussière
- Levier ergonomique avec auto-verrouillage
- **Angle de manœuvre 90°**, plus compact que les standards
- Facteur de sécurité 3,5
- Utilisables jusqu'à 80°C
- Excellent rapport qualité / prix
- Durabilité élevée et maintenance minimale
- **Garantie 5 ans** – pièces disponibles 10 ans
- Fabriqués en Allemagne

Le programme **FLAIG Refund** propose une reprise déductible sur votre nouvel aimant dans une démarche responsable et économique.

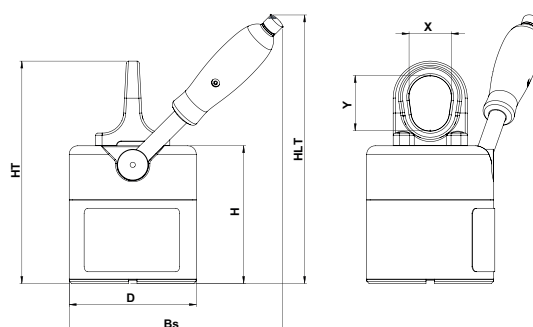

Modèle	Code FLAIG	CMU pièces plates en kg	À utiliser à partir de (x)* en mm	CMU max. avec épaisseur sup. à (x) en mm	Dimensions en mm						Poids en kg	Référence
					D	H	HT	HLT	Bs	X/Y		
FX-C175	11010172	175	4	10	120	130	210	254	202	40/52	7,5	76FX_C175
FX-C250	11010257	250	6	12	160	147	242	262	212	50/62	15	76FX_C250
FX-C450	11010457	450	8	15	250	164	284	312	298	60/77	35	76FX_C450

* Veuillez vous référer au « Tableau charge / épaisseur / dimension tôle » téléchargeable sur notre site.